

# 受圧接液部形状・サイズ

※ヘルルタイプのクランプおよびガスケット、袋ナットタイプの六角ナットおよびガスケットの仕様は弊社営業部までお問い合わせください。

サニタリ圧力センサ「ダイレクセンサ」シリーズでは豊富な受圧接液部形状・サイズの組み合わせをお選びいただけます。



サニタリ圧力計  
受圧接液部形状/サイズ

## ● 受圧接液部 15Aヘルル

New

外形寸法  
[単位:mm]

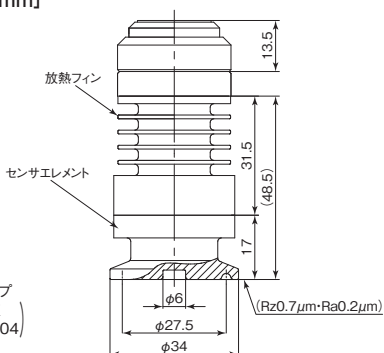

付属品:  
ミニ3Kクランプ  
(型式:ZM3K  
材質:SUS304)

呼び径	15A
定格容量	1MPa(許容過負荷150%R.C.)
接液部材質	SUS329J4L(電解複合研磨(Rz0.7μm・Ra0.2μm))
精度(※1)	HSSC、VHS:±1%R.C.±1digit
表示・表示	HSSC-A6V(B)、VHST:40~100%R.C.スケールリング時 ±1%F.S.以下
アナログ出力(※2)	30~40%R.C.スケールリング時 ±2%F.S.以下
アンプとの接続	センサ下付直結のみ
表示・校正レンジ	正圧のみ
その他	ゼロ点:出力の温度特性は±0.7%R.C./10℃以下

(※1)非直線性、ヒステリシス、繰返し性含む (※2)クランプ締付後ゼロ調整を実施

## ● 受圧接液部ISO ヘルルタイプ

3Kクランプのご使用を推奨いたします。

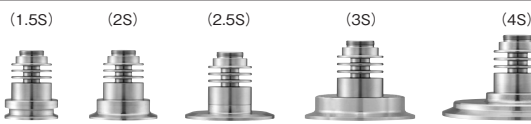

外形寸法  
[単位:mm]

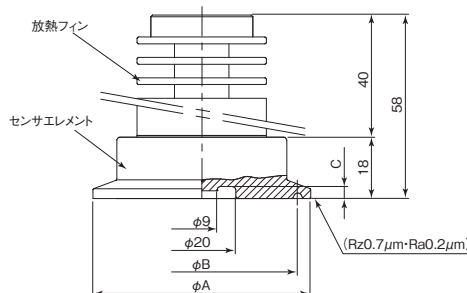

呼び径	定格容量	A	B	C	質量
1.5S	50~200kPa	50.5	43.5	2.4	約200g
	300kPa~1MPa	50.5	43.5	3.5	約200g
2S	50~200kPa	64	56.5	2.4	約270g
	300kPa~1MPa	64	56.5	3.5	約270g
2.5S	50~200kPa	77.5	70.5	2.4	約270g
	300kPa~1MPa	77.5	70.5	3.5	約270g
3S	50~200kPa	91	83.5	2.4	約950g
	300kPa~1MPa	91	83.5	3.5	約950g
4S	50~200kPa	119	110	2.4	約1250g
	300kPa~1MPa	119	110	3.5	約1250g

## ● 受圧接液部ISO 袋ナットタイプ



外形寸法  
[単位:mm]

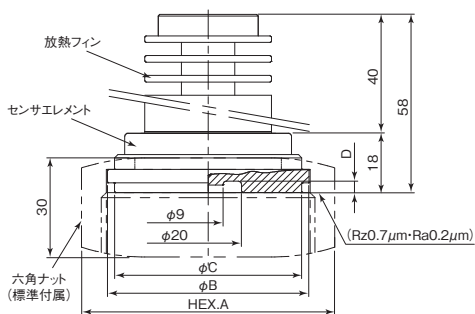

※袋ナットタイプの1.5Sは放熱フィンの形状が図と異なりますのでご注意ください。

呼び径	定格容量	A	B	C	D	質量
1.5S	50~200kPa	HEX.61	47	42.5	2.4	約170g
	300kPa~3MPa	HEX.61	47	42.5	3.5	約170g
2S	50~200kPa	HEX.76	60.5	56.2	2.4	約300g
	300kPa~3MPa	HEX.76	60.5	56.2	3.5	約300g

## ● 受圧接液部バリベントタイプ



外形寸法  
[単位:mm]

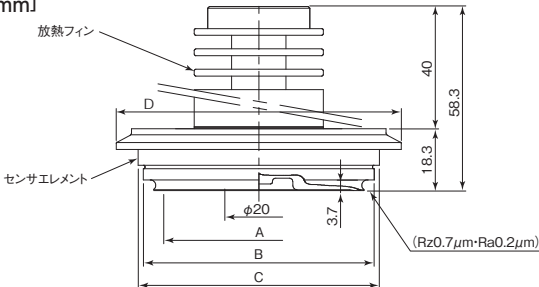

呼び径	定格容量	A	B	C	D	質量
V50A	50kPa~1MPa	φ56	φ67.95	φ71	φ84	約550g
V65A	受注生産品	φ89.4	φ94.9	φ97.8	φ115	約1240g
V80A	受注生産品	φ89.4	φ94.9	φ97.8	φ115	約1240g
V100A	受注生産品	φ117.4	φ122.9	φ125.8	φ142	約2060g



ネジマウントタイプを使用して各種タンクへの  
フィッティング技術をさらに向上した  
「トランスフォーム」シリーズを  
次ページでご紹介いたします